

Concessionnaire Honda : Prière de remettre un exemplaire de ces directives à votre client.

LISTE DES PIÈCES

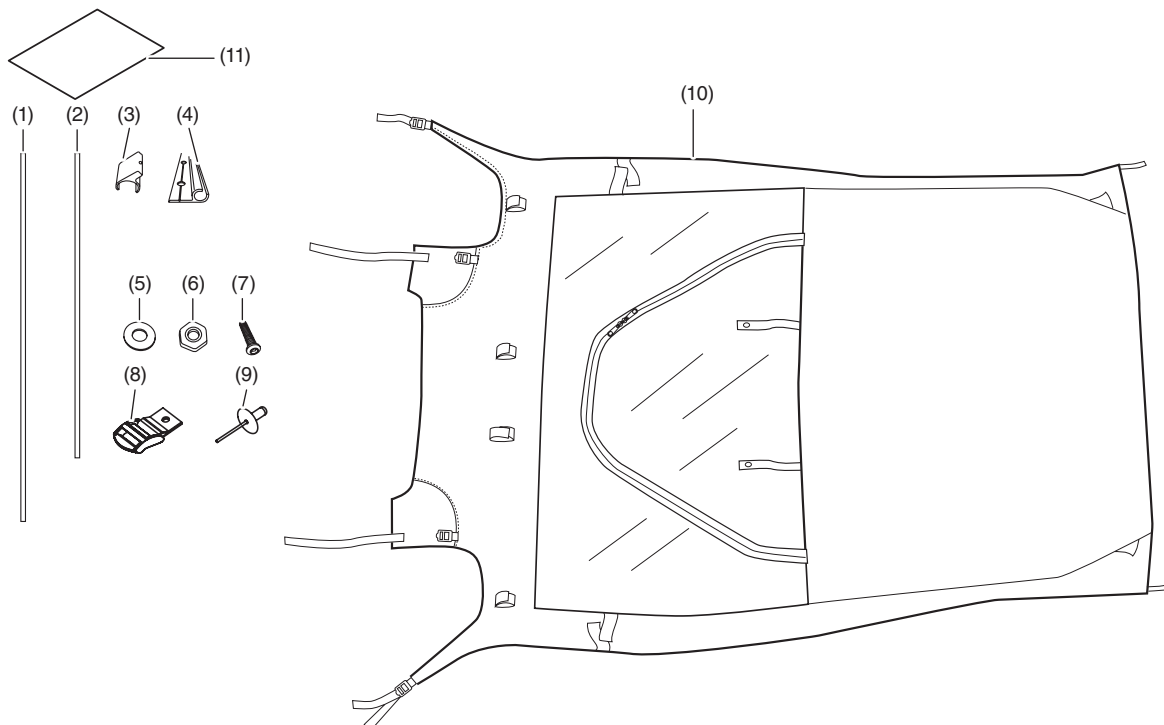

Numéro	Description	Qté
(1)	Tige en fibre, longue	2
(2)	Tige en fibre, courte	2
(3)	Attache à encliqueter	4
(4)	Profilé en P	1
(5)	Rondelle de 6 mm	10
(6)	Écrou de 6 mm	5
(7)	Boulon à tête ronde de 6 x 20 mm	5
(8)	Sangle et boucle	2
(9)	Gros rivet à épaulement de 3/16 po	2
(10)	Toit/panneau arrière en tissu	1
(11)	URL des directives d'installation	1

OUTILS ET FOURNITURES REQUIS

- Gants
- Lunettes de protection
- Perceuse électrique
- Mèche (6 mm ou 1/4 po)
- Mèche (5 mm ou 13/64 po) – seulement avec l'installation de portières accessoires
- Douille (10 mm)
- Clé à cliquet
- Clé Allen (4 mm)
- Riveteuse – seulement avec l'installation de portières accessoires

TABLEAU DES COUPLES

Serrer toutes les vis, les boulons et les écrous au couple spécifié. Consulter le manuel d'entretien pour obtenir les couples de serrage des pièces retirées.

Article	N-m	kgf-m	lbf-pi
Boulon/écrou de 6 mm	5,6	0,55	4,1

INFORMATION RELATIVE À L'USAGE ET À L'ENTRETIEN

- Ne pas remorquer le véhicule non recouvert sur une semi-remorque découverte lorsque cet accessoire est installé, car ce dernier n'est pas conçu pour être utilisé à vitesse d'autoroute.
- Pour le nettoyage, l'éponger avec un savon doux et de l'eau froide, rincer au boyau d'arrosage et laisser sécher.
- Ne pas laver ni sécher à la machine.
- Utiliser un détergent doux pour éliminer les taches tenaces.
- La lunette peut être enroulée et rangée à l'aide des sangles d'attache et des boutons-pression.
- Lorsqu'elles ne sont pas utilisées, les sangles d'attache de la glace à rouleau peuvent être repliées sur elles-mêmes et fixées en utilisant les boutons-pression.
- Ne pas forcer la fermeture à glissière de la lunette. Si la fermeture à glissière est coincée, l'ouvrir et retirer toute obstruction. Si les problèmes persistent, la fermeture à glissière doit être nettoyée.
- La fermeture à glissière doit être nettoyée à l'aide d'une brosse à dents avec de l'eau et du savon, puis rincée au besoin pour qu'elle demeure exempte de poussière et de saleté. Après le nettoyage, les dents de la fermeture à glissière doivent être lubrifiées avec de la cire d'abeille.
- Cet accessoire exige un entretien plus fréquent du filtre à air. Entretenir le filtre à air quotidiennement lorsque l'accessoire est utilisé dans des conditions poussiéreuses.

INSTALLATION

REMARQUE :

Un pare-brise en poly pleine grandeur est requis pour l'installation de cet accessoire. Si le pare-brise est déjà installé, les brides de serrage doivent être desserrées avant l'installation de cet accessoire. Si les portières accessoires doivent être installées avec le toit/panneau arrière en tissu, les déflecteurs avant doivent être retirés avant l'installation de cet accessoire, puis réinstallés conformément aux instructions du fabricant. Si les portières accessoires ne sont pas installées avec le toit/panneau arrière en tissu, les sangles, boucles et rivets d'attache ne seront pas utilisés pour le moment.

1. Se reporter au manuel d'entretien pour le véhicule, retirer le siège et le dossier de siège du véhicule. Décrocher le point de fixation du filet supérieur arrière.

2. Aligner le profilé en P le long du bord supérieur du pare-brise en orientant son ouverture vers le bas, tel que montré. Placer le bord supérieur du profilé en P à 28,6 mm (1 1/8 po) de la partie cambrée supérieure du pare-brise, puis le centrer latéralement. En utilisant les trous dans le profilé en P comme guide, percer cinq trous de 6 mm dans le pare-brise. Nettoyer et ébavurer les trous.

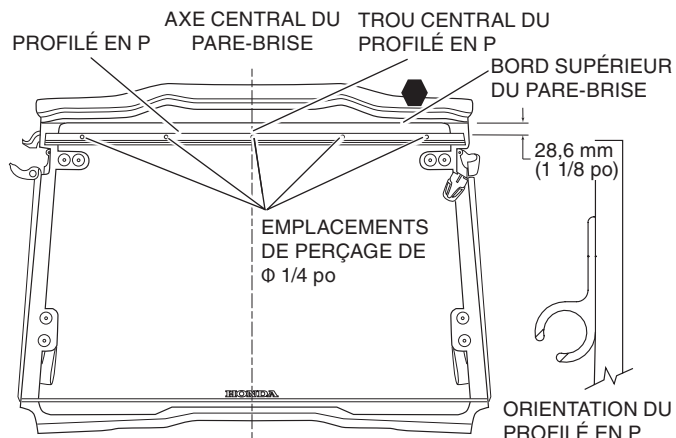

3. Installer le profilé en P à l'aide de la quincaillerie de 6 mm fournie en insérant chaque boulon et rondelle depuis l'extérieur, puis en insérant une autre rondelle et un écrou depuis l'intérieur du pare-brise. Une fois le profilé en P installé, réinstaller le pare-brise sur le véhicule. Ne pas fixer les brides de serrage supérieures du pare-brise pour l'instant.

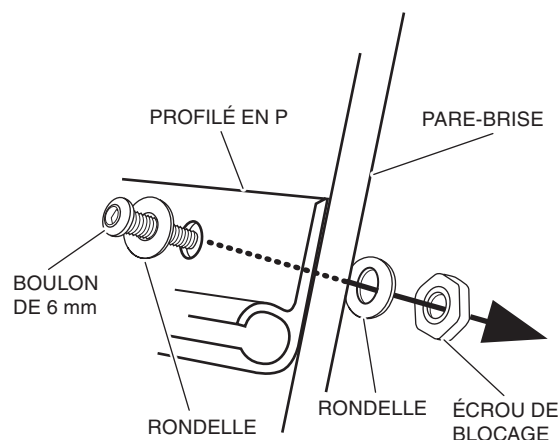

- Insérer la longue tige de fibre dans la pochette du tissu des deux côtés, tel que montré.

ATTENTION

Pour éviter les blessures aux yeux, porter une protection oculaire lors de la manipulation des tiges de fibre. Pour éviter les éclaves, porter des gants de protection lors de la manipulation des tiges de fibre.

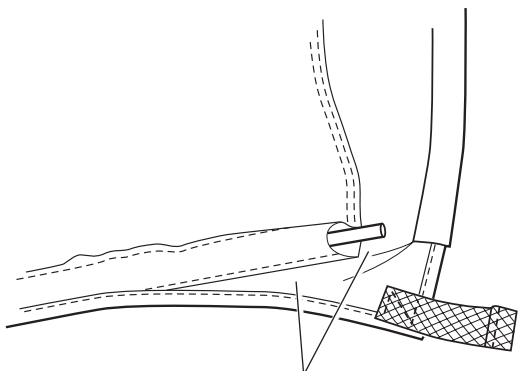

Insérer la longue tige de fibre dans la pochette.

- Insérer la tige de fibre courte dans les deux attaches à encliquer. Fixer l'attache à encliquer sur le tube du dispositif de protection des occupants arrière, puis le tourner pour encliquer l'attache sur le tube du dispositif de protection des occupants avant. Placer l'attache à encliquer avant à 279,4 mm (11 po) du tube latéral du dispositif de protection des occupants et l'attache à encliquer arrière à 304,8 mm (12 po) du tube latéral du dispositif de protection des occupants. Répéter la procédure de l'autre côté.

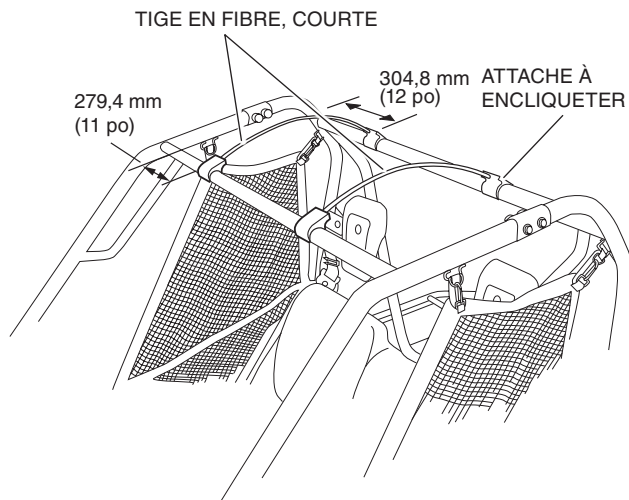
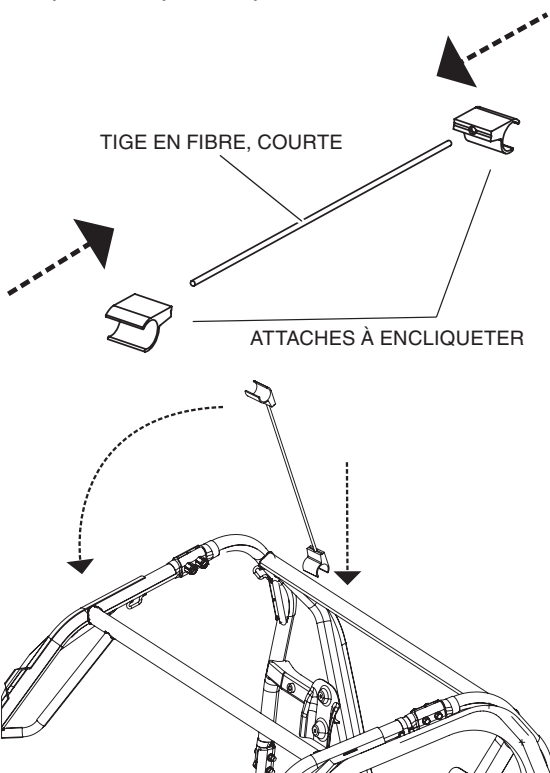

- Installer le toit/panneau arrière en tissu sur le profilé en P en le passant par-dessus l'avant du véhicule en orientant les pochettes de tiges de la housse vers le haut et en glissant le passepoil sur le bord avant de la housse par l'ouverture de l'une des extrémités du profilé en P.

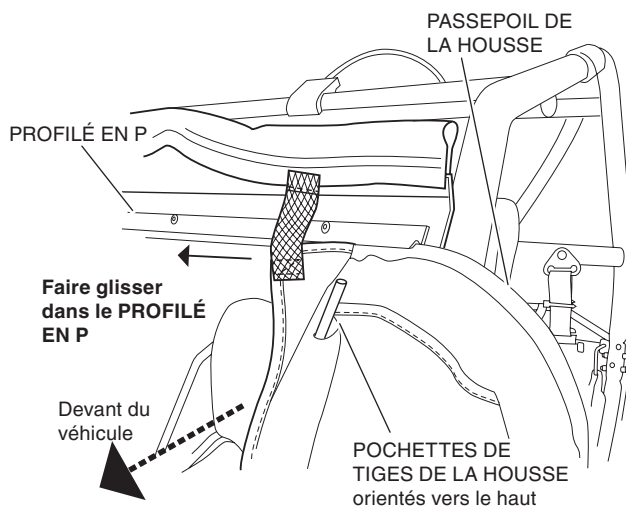

- Retourner le toit/panneau arrière en tissu sur le pare-brise pour qu'il se replie sur le dispositif de protection des occupants du véhicule.

Pour les étapes suivantes :

Pour une installation sans portières, passer à l'étape 8.

Pour une installation avec portières, effectuer les étapes 9 à 12.

Passer ensuite à l'étape 13 pour les deux types d'installation.

8. Tirer la sangle avant sous la bride de serrage supérieure du pare-brise, puis fermer la bride de serrage. S'assurer que le toit/panneau arrière en tissu est centré latéralement.

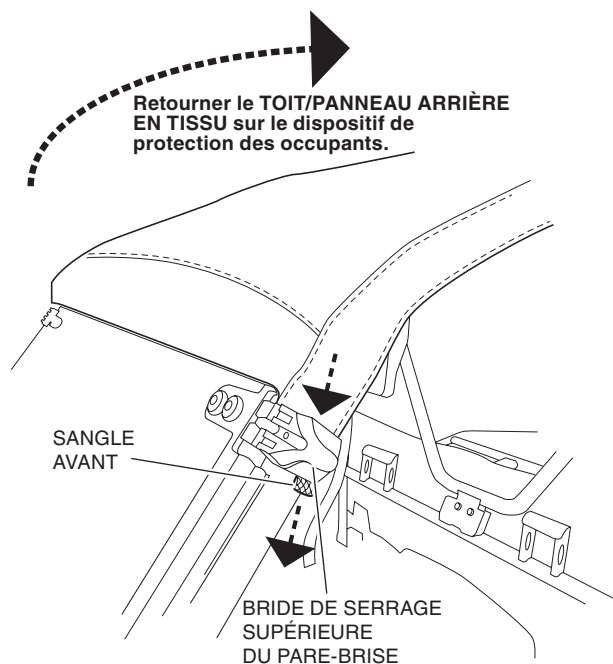

9. Pour une installation avec les portières accessoires : Retirer les deux déflecteurs de portière. Percer un trou de 5 mm (13/64 po) dans chacun d'eux, centré sur la face inférieure de l'emplacement de la lampe supérieure du pare-brise, tel que montré.

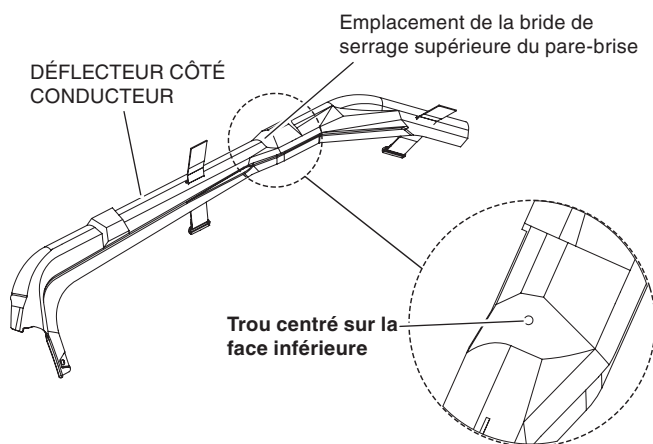

10. Fixer une sangle/boucle à travers le trou percé dans chaque déflecteur en utilisant un gros rivet à épaulement, tel que montré.

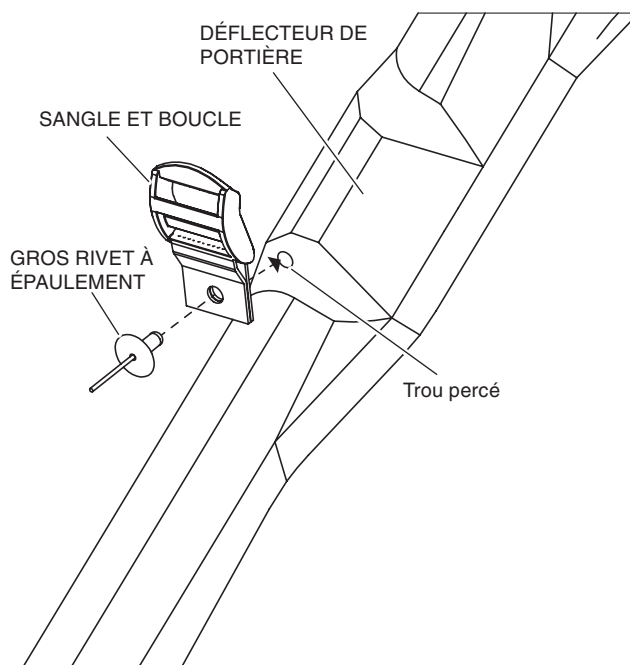

11. Remettre les déflecteurs de portières en place conformément aux directives d'installation de la portière accessoire.

12. Passer la sangle du toit/panneau arrière en tissu dans la boucle. Répéter la procédure de l'autre côté. Ne pas serrer complètement la quincaillerie à cette étape.

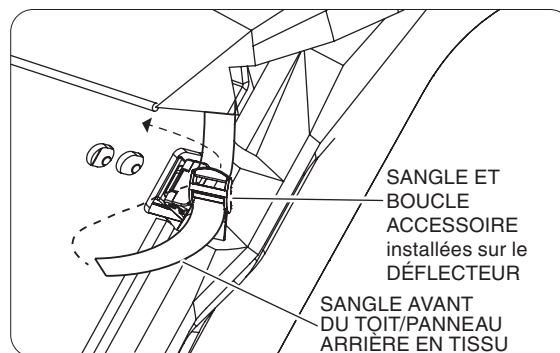
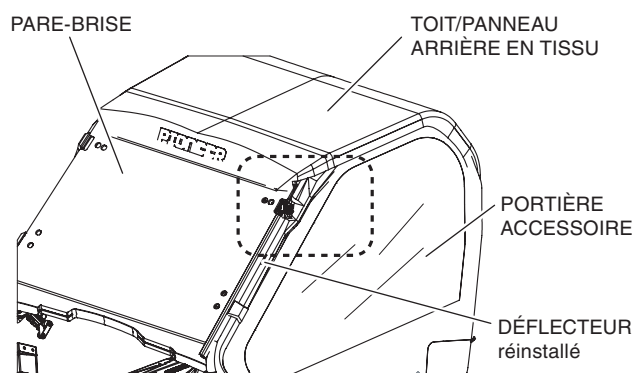

13. Incliner le pare-brise en relevant la partie inférieure vers le haut. Le haut du pare-brise se déplacera vers l'arrière, ce qui réduira la tension sur la housse. Le reste du processus d'installation sera ainsi plus facile.

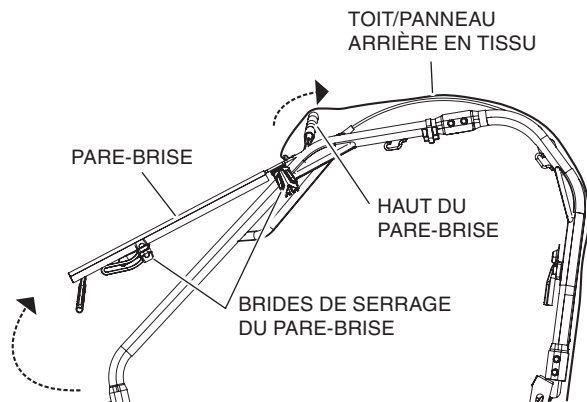

14. Retirer la sangle extérieure inférieure de la boucle autobloquante inférieure. Enrouler la sangle autour des tubes inférieurs du dispositif de protection des occupants, puis la passer dans l'anneau à l'extrémité de la sangle. Insérer l'extrémité dans la boucle autobloquante. Répéter la procédure de l'autre côté. Ne pas serrer complètement les sangles à cette étape.

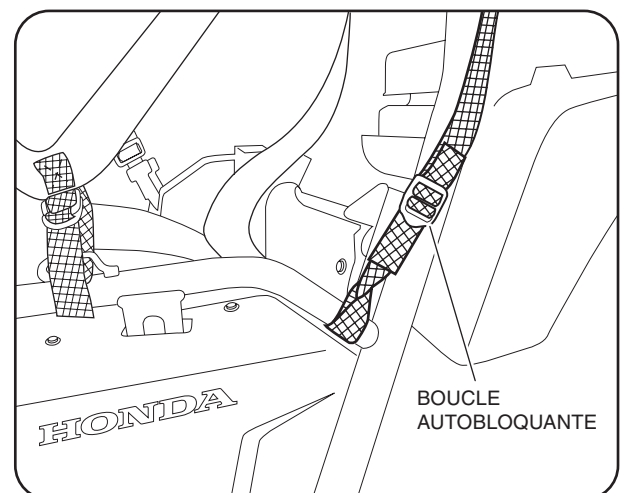
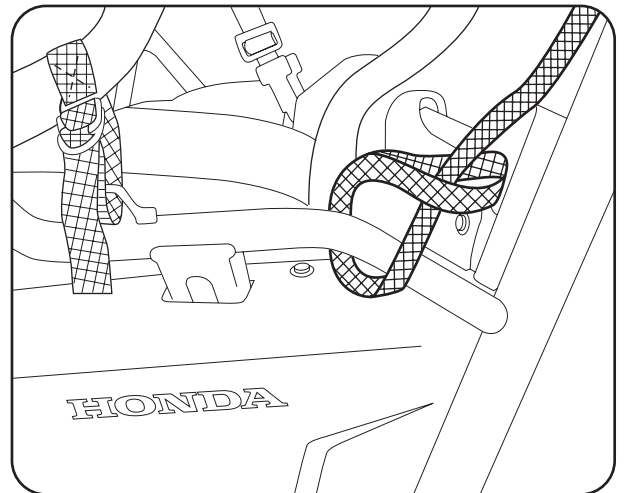
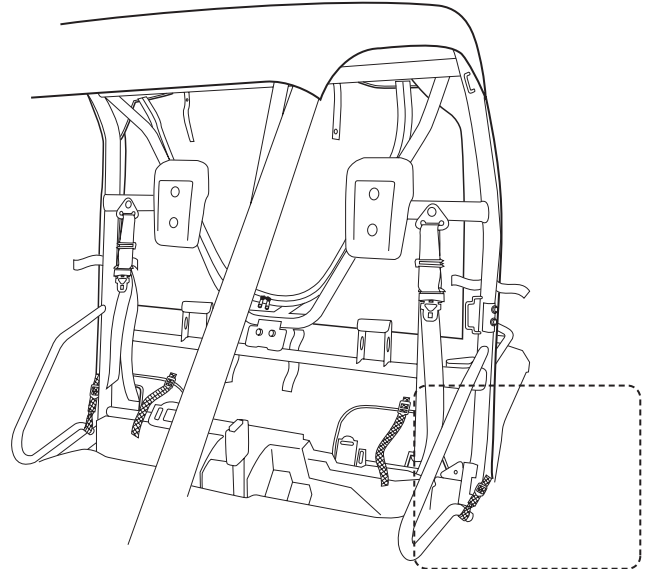

15. Depuis l'intérieur du véhicule, enrouler la sangle intérieure inférieure autour du tube horizontal inférieur du dispositif de protection des occupants, puis la relever en l'insérant dans la boucle auto-bloquante. Répéter la procédure de l'autre côté.

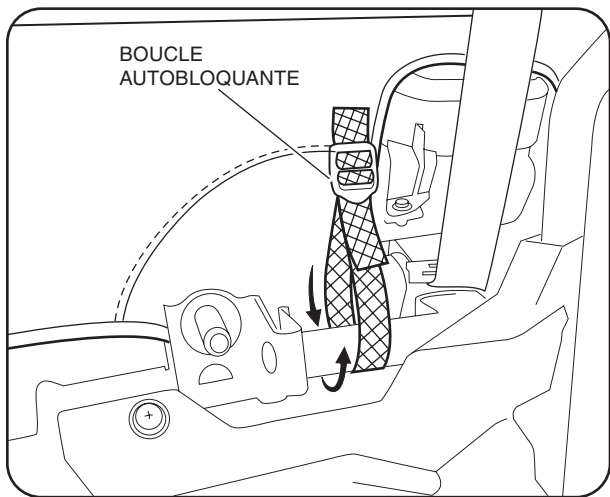
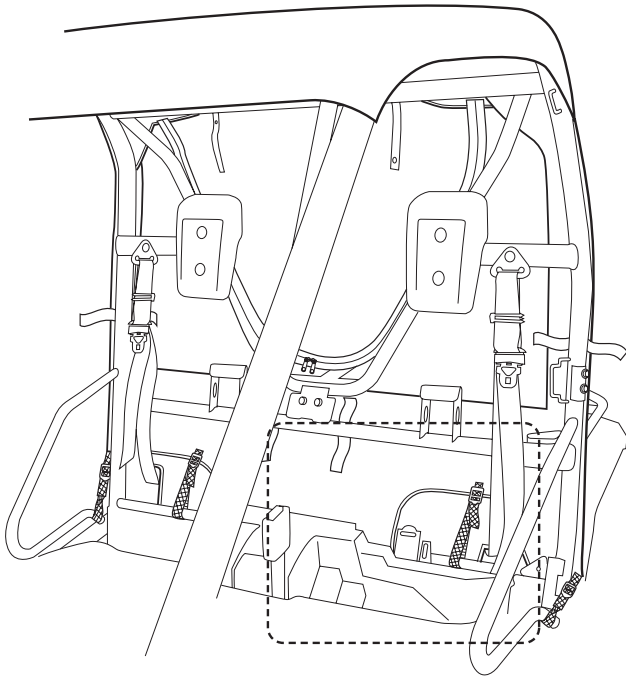

16. Serrer toutes les sangles uniformément. Le haut de la lunette doit être à égalité avec le tube horizontal supérieur du dispositif de protection des occupants. Le bas de la lunette doit être bien tendu.

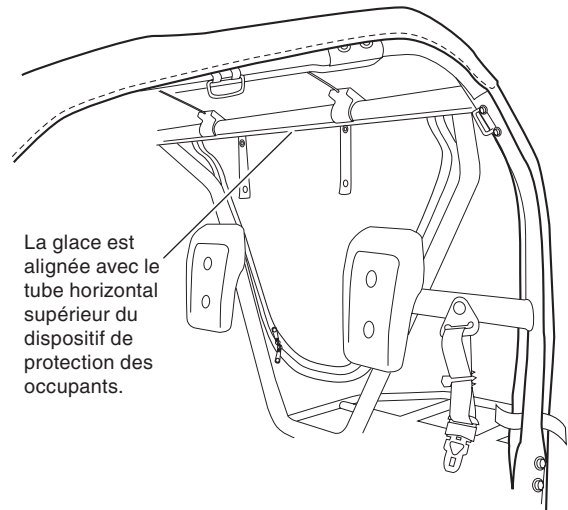

17. Depuis l'intérieur du véhicule, enrouler solidement les sangles autoagrippantes autour des tubes verticaux du dispositif de protection des occupants. Enrouler solidement les sangles autoagrippantes autour du tube horizontal inférieur du dispositif de protection des occupants.

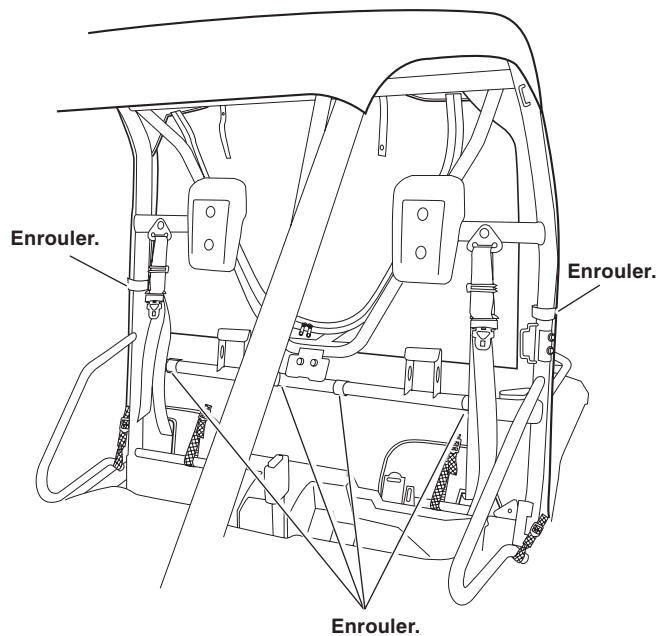

18. Pour assurer un ajustement serré après avoir tendu les sangles arrière, incliner le pare-brise vers le bas et le verrouiller en position fermée. Le haut du pare-brise se déplacera vers l'avant et tendra la housse pour garantir un ajustement serré.

